

Perfektion

från BRUCKNER

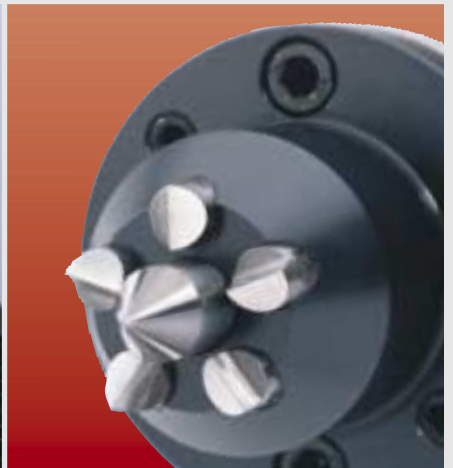

Standardprogram – omfattande för varje arbetsområde

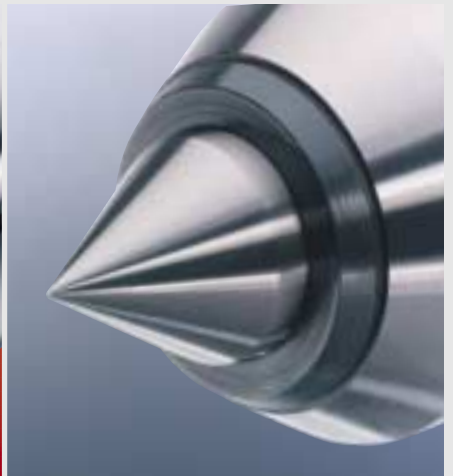

Roterande precisionscenterdubbar Bepövad konstruktion med specifik användarprofil.

Rundgångsnoggrannhet garanterad med provningsprotokoll.

◀ **Typ S** – Allroundcenterdubb med topplagring för svarvning och rundslipning.

Typ NC – med TOPP-TÄTNINGS-SYSTEMET för CNC-svarvning.

Typ LR – fjädrande, ▶
axialkraftindikering med färringar,
idealisk för svarvning med medbringardubb.

Typ LK – optimerad för att motverka
vibrationer – för precisionssvarvning,
hårdsvarvning, rundslipning.



◀ Roterande precisionscenterkonor för svarvning, rundslipning.

Stabil vid hård drift, behåller sin precision
vid hög belastning.

Rundgångsnoggrannhet garanterad med
provningsprotokoll.

Centerdubbar i verktygsstål

Det flexibla verktygssystemet för varierande
arbetsstyckeformer och bearbetningsområde,
Rundgångsavvikelse max. 0,003 mm,
Konstigning i tolknoggrannhet.



◀ Medbringardubb typ HS

hydraulisk kompensering,
noggrann medbringning, hög kraftöverföring.
Utbyttbara medbringarknivar för stora
spännområden.

Euro pat.

◀ Medbringardubb typ SM

mekanisk kompensering
med vibrationsdämpningssystem,
säker överföring av skärkrafterna med
lång livslängd på medbringarstiften.

VDS



◀ Hårdmetallcenterdubbar

omfattande program för varje
arbetsuppgift i slipmaskinen.

Garanti för bästa slipresultat:

Rundhetstolerans $\leq 0,8 \mu$

Specialutförande $\leq 0,2 \mu$

Konstigning i tolknoggrannhet.

rundhet ger rundhet!



Specialutförande med fjädring och axialkraftindikering med färgringar även utan fjädring, rundgångsnoggrannhet garanterad med provningsprotokoll.

◀ **Roterande pinoler**

Löpkropp med invändig kona för dubbinsatser.
Användningsområde: CNC – svarvning, stora serier.

Typ T ▶

Roterande precisioncenterdubbar för verktyghållarsystem.
fästen typ: VDI, Capto, HSK, ABS, KM, specialutförande.



Precisioncenterdubbar för tung bearbetning

För arbetsstycke vikt upp till 25 000 daN.

- Typ M** endast morsekonan.
- Typ MR** extra pinolstöd med **säkerhetsfläns** DBP.
- Typ MZ** fjädrande och axialkraftindikering.

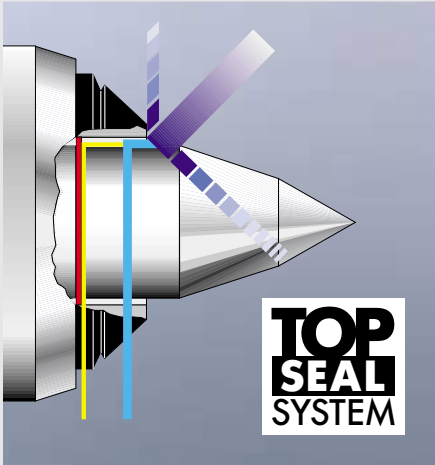
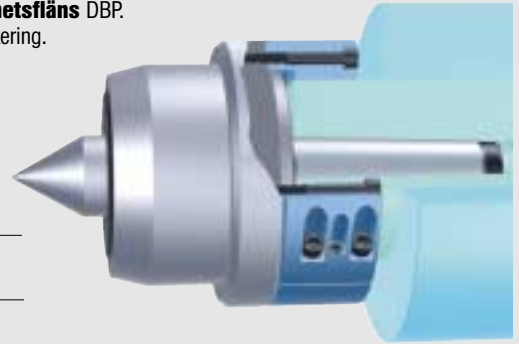
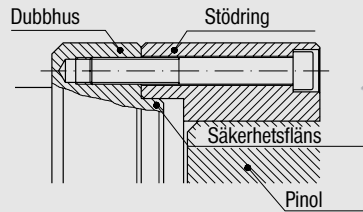

◀ **TOPP-TÄTNINGS-SYSTEMET**

på precisioncenterdubb typ NC, 3-faldigt skydd av lagringen mot kylvätska.

Hög driftssäkerhet ▶

med den patenterade **säkerhetskärnan** på centerdubbar med hel hårdmetallspets från HM Ø 20 mm.



◀ **BRUCKNER –**

Er partner för problemlösningar

Teknisk rådgivning, utveckling och konstruktion av specialcenterdubbar.
Tillverkning av kundspecifika lösningar.

Beläggningar för medbringning ▶

för medbringning i arbetsstyckets centrum, diamant-, hårdmetall-, carbidorbeläggning.



Kvalitet och framåtskridande ur tradition



BRUCKNER – ett medelstort företag, grundades 1918 av Karl Bruckner och är fortfarande i familjens ägo. När det gäller centerdubbar och medbringardubbar är BRUCKNER en välkänd partner världen över. Perfektion har högsta prioritet, det är inte utan anledning att BRUCKNER's produkter är ledande i kvalitet och teknologi. Framtidens höga krav kommer även i framtiden att uppfyllas av innovation och utveckling.

ni-design 0415



Strävan efter perfektion återspeglar sig i vår kvalificerade personal och vår maskinpark. Verktygsmaskiner med hög precision och mätteknik på hög nivå präglar tillverkningen – så verktyg från BRUCKNER, med sin precision och långa livslängd, bidrar direkt till en produktivitetsförbättring.



Utförligare information
och kataloger:

www.xxxxxxxxxxxxxx.xx

www.karlbruckner.de



Garantin för original BRUCKNER-kvalitet:
BRUCKNER's-kontrollmärke och BRUCKNER's-logotype.



Karl Bruckner GmbH

Präzisionswerkzeugfabrik

Postfach 3146

D-71373 Weinstadt

Ortsteil Großheppach

Bruckwiesenstraße 13

D-71384 Weinstadt

Telefon +49-71 51/96 71-0

Telefax +49-71 51/96 71-23

info@karlbruckner.de

www.karlbruckner.de